

SCHUKOplus

Die Einbausteckdose
für den mobilen Einsatz

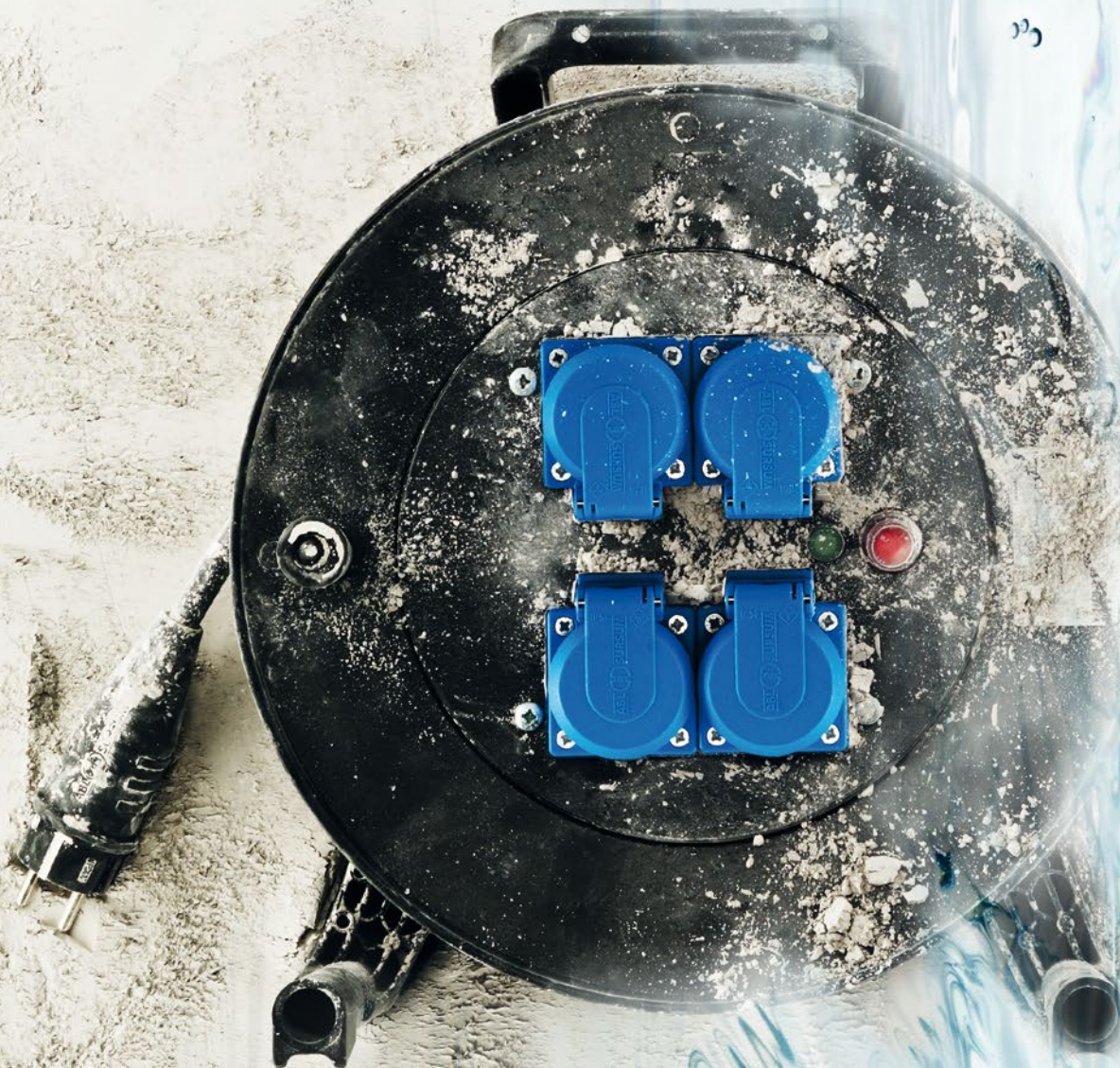

SCHUKOplus

100% dicht – 100% sicher

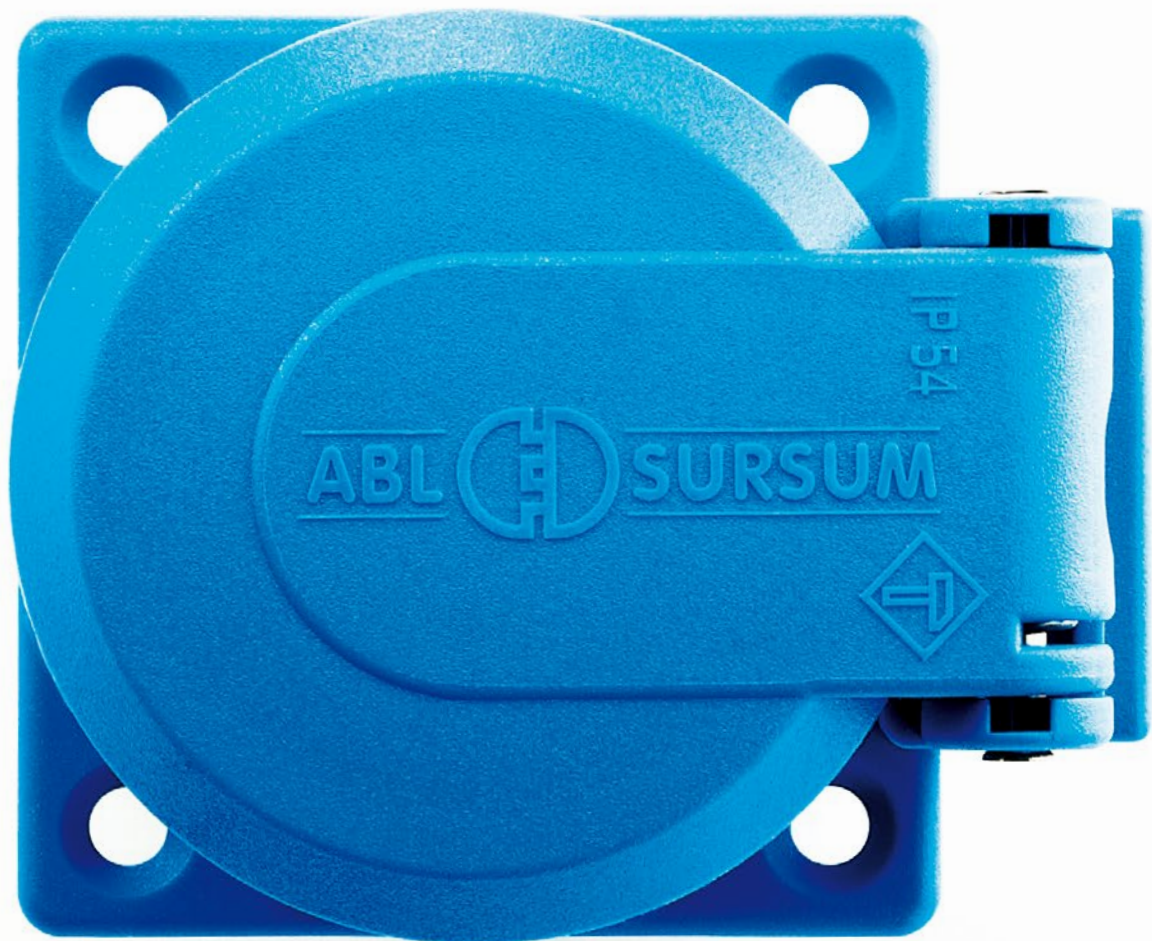

HÖCHSTE SICHERHEIT BEI MOBILER STROMVERSORGUNG

Wir haben die Einbausteckdose SCHUKOplus für mobile Stromversorgungen entwickelt. Sie erfüllt alle veränderten Anforderungen laut DIN/VDE 0620-1. SCHUKOplus bietet hundertprozentigen Spritzwasserschutz und erfüllt damit problemlos die Schutzart IP 54. Mit anderen Worten: SCHUKOplus ist absolut dicht, ob im gesteckten Zustand oder mit geschlossenem Klappdeckel – und zwar in beliebiger Einbaulage. ABL SURSUM beweist damit als Erfinder des SCHUKO-Systems seine führende Rolle im Bereich der Verbindungstechnik.

DIE VORTEILE

von SCHUKOplus

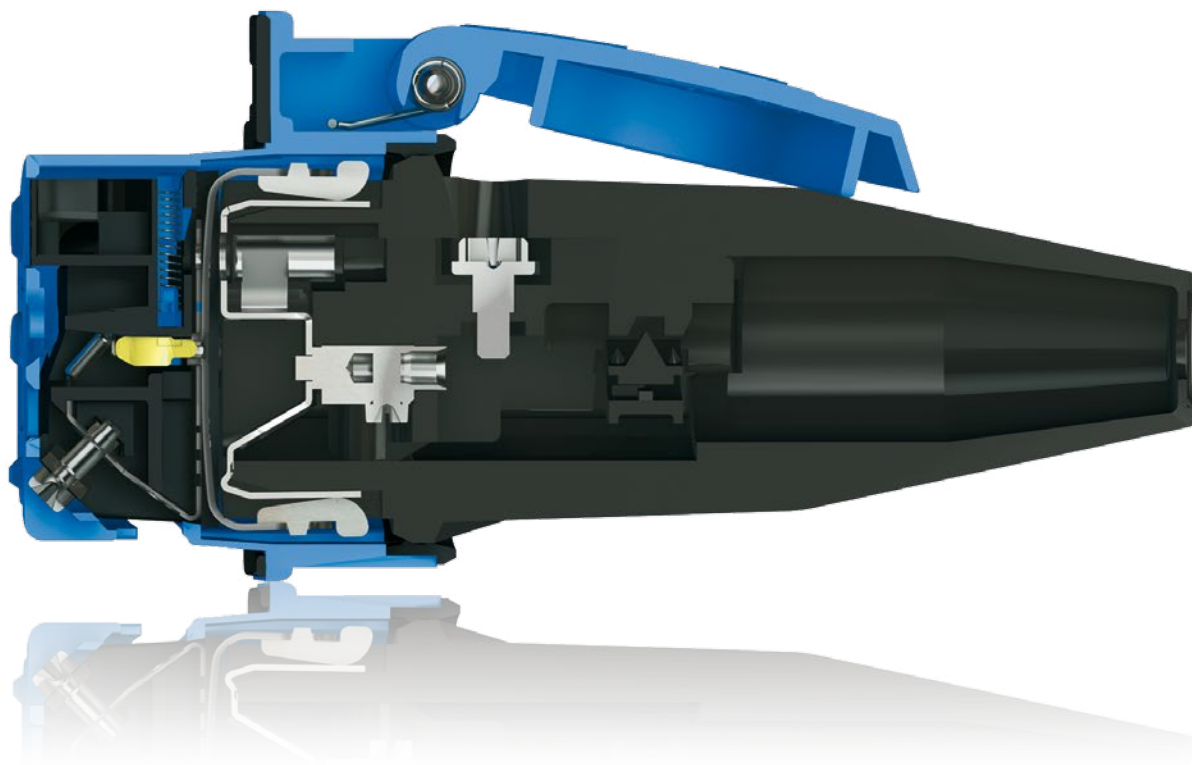

1 BESTE DICHT- EIGENSCHAFTEN

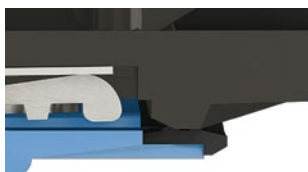

Unsere Einbausteckdose SCHUKOplus ist immer dicht – mit Stecker oder ohne.

2 INTEGRIERTER DICHTUNGSRAND



Dichtrand aus weichem Elastomer durch 2 Komponenten-Technologie.

3 INTEGRIERTE FLANSCHDICHTUNG



Integrierte Flanschdichtung mit Dose fest verbunden.

4 FLEXIBLER LEITUNGS-ANSCHLUSS

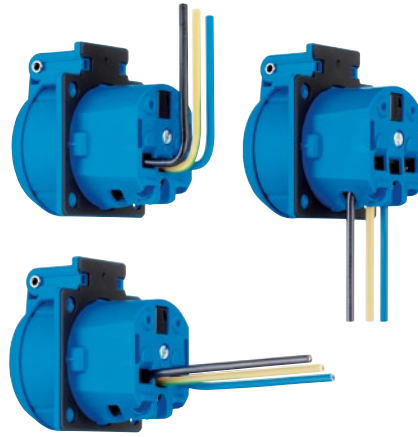

Anschluss in alle Richtungen möglich. Leitungsstärke bis 2,5 mm², auch mit Aderendhülsen.

5 EINFACHES DURCHSCHLEIFEN

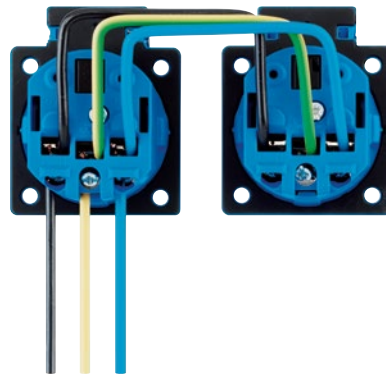

Problemlose, zeitsparende Reihenverdrahtung - das mühsame Einfädeln von zwei Drähten in eine Klemme entfällt. Sicherer Kontakt bei Verwendung unterschiedlicher Leitungsstärken für jede Steckdose.

6 HÖCHST BELASTBAR



Konzipiert für erschwerte Bedingungen, alle Thermoplastteile aus hochschlagzähem Material.

7 KINDERSCHUTZ



Mit erhöhtem Berührungsschutz (Kinderschutz) verfügbar.

8 FINGERSICHER



Finger- und handrücksicher nach BGV A3.

PRODUKTVARIANTEN



EINBAUSTECKDOSE

Thermoplast
Flanschbefestigung

FARBE	PROD.-NR.	GEWICHT g / STÜCK	VPE
blau	1561050	53	100
schwarz	1561000	53	100
rot	1561040	53	100
gelb	1561030	53	100
grau	1561060	53	100

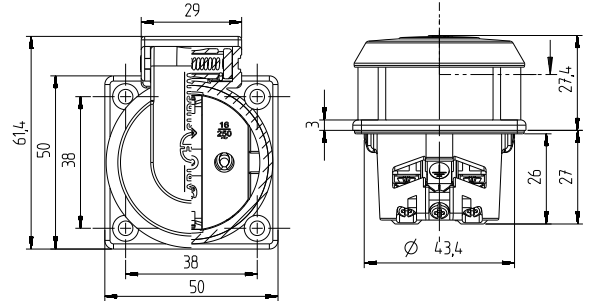

EINBAUSTECKDOSE

Thermoplast
Flanschbefestigung
mit erhöhtem Berührungsschutz

FARBE	PROD.-NR.	GEWICHT g / STÜCK	VPE
blau	1562050	55	100



Strom verbinden.
Strom sichern.
Strom laden.
Made in Germany.



ABL SURSUM
Bayerische Elektrozubehör GmbH & Co. KG

Ottensooser Straße 22 Postfach 10 02 47 Telefon +49 (0) 9123 188-0 info@abl-sursum.com
91207 Lauf / Pegnitz 91192 Lauf / Pegnitz Telefax +49 (0) 9123 188-188 www.abl-sursum.com



0000045 / 04.2015